

## Шиберно-ножевые задвижки серии GD

**Основные конструктивные особенности шиберного затвора гильотинного типа:**

- Шиберно-ножевая задвижка двунаправленного действия, межфланцевого типа.
- Цельный литой корпус из чугуна или стали с опорными направляющими для ножа.
- Нож из нержавеющей стали. Две резиновые вставки с фиксирующим кольцом.
- Высокая пропускная способность при низких перепадах давления.
- Возможность использования различных материалов уплотнений и набивки сальника.
- Строительная длина (расстояние между торцами) по стандартам компании СМО.

**Основные области применения:**

Данная задвижка предназначена для использования в горнодобывающей промышленности, на линиях для транспортировки жидкостей с суспензией твердых частиц, например, воды с содержанием грязи, камней и пульпы. Пульпа – это смесь воды и грунта или горной породы, получаемая при земляных и горных работах гидравлическим способом, и пр. Кроме того, задвижка может применяться для абразивных жидких продуктов, используемых в химической промышленности и в системах сточных вод.

Таким образом, основные отрасли применения задвижек серии GD это:

- горнодобывающая промышленность;
- обработка сточных вод;
- электростанции;
- теплоэлектростанции;
- предприятия энергетического сектора;
- химические предприятия.

**Зависимость рабочего давления от размеров**

Размеры DN, мм *	Рабочее давление, кг/см <sup>2</sup> (Bar) *
50-600	10
700-1400	6

\* По индивидуальному заказу размеры могут быть увеличены.

**Стандартные фланцевые соединения:** DIN PN10 и ANSI B16.5 (класс 150).

**Прочие фланцевые соединения:** DIN PN 6, DIN PN 16, DIN PN25, стандарт JIS, Австралийский стандарт, Британский стандарт.

**Досье качества:**

Все шиберные задвижки гильотинного типа проходят гидравлические испытания водой на предприятиях СМО. При необходимости вы можете получить сертификаты материалов и сертификаты проведенных испытаний.

Испытание корпуса проходит с коэффициентом = 1,5 к указанному рабочему давлению.

Испытание уплотнения проходит с коэффициентом = 1,1 к указанному рабочему давлению.

**Список стандартных компонентов**

Компонент	Исполнение из чугуна	Исполнение из нержавеющей стали
1. Корпус	GJS-500	CF8M
2. Нож	AISI304/AISI316	AISI316
3. Крышка сальника	GJS-500	CF8M
4. Набивка сальника	EPDM	EPDM
5. Уплотнение сальник	GREASED PACKING	
6. Седловое уплотнение	VIR	
7. Уплотнительная прокладка	VIR +F-1	
8. Поддерживающие пластины	S275JR	S275JR
9. Шпилька	ZINC F-111	AISI316
10. Шайба	ZINC 5.6	A-4
11. Самостопорящаяся гайка	ZINC 5.6	A-4
12. Болт	ZINC 5.6	A-2
13. Гайка	ZINC 5.6	A-2
14. Болт	A-2	A-4
15. Гайка	A-2	A-4
16. Резьбовая заглушка	A-2	A-4

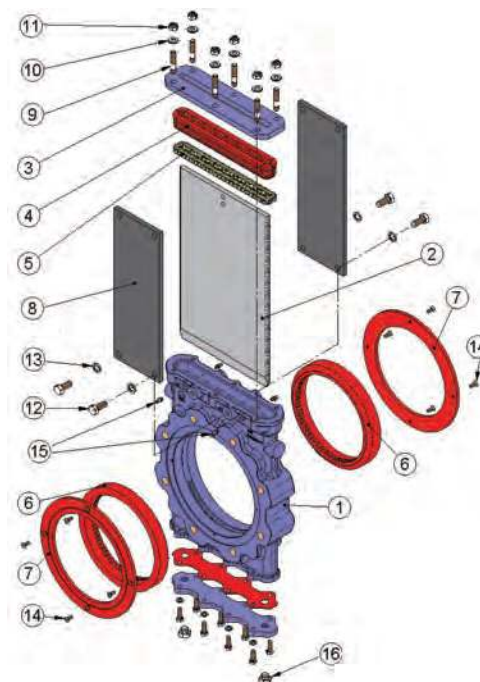

## GD Описание конструктивных элементов

Основной характеристикой данной шиберно-ножевой задвижки или затвора гильотинного типа является обеспечение полного и непрерывного прохода потока. Это значит, что в открытом положении задвижка не имеет областей кавитации, следовательно, в потоке жидкости не возникает явлений турбулентности.

Корпус задвижки GD цельнолитой.

Защитный колпак штока монтируется независимо от системы фиксации маховика, поэтому колпак можно снять без снятия маховика. Это позволяет легко осуществлять операции по техническому обслуживанию задвижки, например, смазку штока и пр.

Шток шиберной ножевой задвижки СМО изготовлен из нержавеющей стали 18/8. Это важное преимущество по отношению к другим сплавам, поскольку некоторые производители используют сталь с 13% содержанием хрома, что приводит к быстрой коррозии металла.

Маховик шиберной ножевой задвижки изготовлен из чугуна с шаровидным графитом GGG50. Некоторые производители используют обычный литейный чугун, такой маховик часто ломается при большом крутящем моменте направленного усилия или при ударе.

Траверса ручного управления имеет компактную конструкцию с защищенной бронзовой гайкой, которая помещается в закрытом корпусе, заполненном смазкой. Это дает возможность управления задвижкой при помощи ключа, без использования маховика (конструкции других производителей не предоставляют такой возможности).

Верхняя и нижняя крышки пневматического привода изготовлены из чугуна с шаровидным графитом GGG50, что повышает их ударопрочность. Это существенный фактор для пневмоцилиндров данного типа.

Пневмоцилиндр имеет стандартные уплотнительные прокладки, которые продаются повсеместно. Поэтому для их приобретения нет необходимости каждый раз обращаться непосредственно в СМО.

### Корпус

Цельный корпус из литого чугуна снабжен ребрами жесткости.

Конструкция корпуса обеспечивает полный и непрерывный проход потока. Это значит, что в открытом положении задвижка не имеет областей кавитации, следовательно, в потоке жидкости не возникает явлений турбулентности и потери давления минимальны.

Для диаметров, превышающих DN600, корпус снабжен приваренными ребрами жесткости для распределения максимального рабочего давления. Конструкция с полнопроходным отверстием обеспечивает высокую пропускную способность при низких потерях давления. Внутренняя конструкция корпуса препятствует скоплению твердых отложений в области уплотнения.

Стандартные материалы: чугун с шаровидным графитом GGG50 и нержавеющая сталь CF8M. Прочие материалы, такие как углеродистая сталь A216WCB и сплавы на основе нержавеющей стали (AISI316Ti, Duplex, 254SMO, Uranus B6 и т. д.), применяются при изготовлении по индивидуальным заказам. Задвижки из чугуна или углеродистой стали имеют эпоксидное антикоррозийное покрытие толщиной 80 микрон (цвет RAL 5015). Также имеется возможность нанесения и других защитных покрытий.

### Нож

Стандартные материалы, используемые при изготовлении ножа: нержавеющая сталь AISI304 – для корпуса задвижки из литого чугуна, нержавеющая сталь AISI316 – для корпуса задвижки из стали CF8M. Другие материалы или сочетания материалов могут поставляться по заказу.

Нож отполирован с обеих сторон для предотвращения защемления или повреждения уплотнения седла и обеспечения свободного скольжения ножа в местах контакта с уплотнительным материалом. Кромка ножа имеет закругленную форму, которая позволяет избежать повреждения прокладки. В соответствии с требованиями клиента могут поставляться различные модификации с разной степенью полировки и антиабразивной обработки.

### Седло (герметичное)

Седло задвижки GD состоит из двух резиновых вставок, расположенных симметрично зафиксированных с обеих сторон корпуса стальным футерованным резиной кольцом. Вставки изготовлены из натурального каучука с металлической сердцевинкой, помогающей сохранять форму и препятствующей деформации. Когда задвижка находится в открытом положении, эластичные свойства вставок позволяют им находиться в постоянном контакте, что препятствует скоплению твердых отложений между двумя частями корпуса.

Задвижка GD предназначена для абразивных жидких продуктов, поэтому вставки защищают всю поверхность корпуса, находящуюся в контакте с абразивным потоком.

Для упрощения монтажа и демонтажа, а так же техобслуживания вставки зафиксированы с обеих сторон корпуса стальным футеровочным резиной кольцом и могут заменяться с внешней стороны задвижки.

### Материалы герметичного соединения

**НАТУРАЛЬНЫЙ КАУЧУК.** Это стандартная герметичная прокладка для задвижек модели GD СМО. Может использоваться в различных приложениях при температурах не выше 90 °С для абразивных продуктов и обеспечивает герметичность на 100%. Области применения: для жидкостей общего типа.

**ЭПДМ.** Это стандартное уплотнение, обеспечивающее герметичное соединение для задвижек СМО. Имеет различные области применения, но используется в основном для воды и водных растворов при температурах не выше 90 0С. Может также использоваться для абразивных продуктов. Обеспечивает 100-процентную герметичность.

**НИТРИЛ.** Используется для жидкостей, содержащих жиры и масла, при температурах не выше 90 °С. Обеспечивает 100-процентную герметичность.

**ВИТОН.** Используется для коррозионно-активных жидкостей при высоких температурах: до 190 °С в рабочем режиме и до 210 °С при кратковременных нагрузках. Обеспечивает 100-процентную герметичность.

### Набивка сальника

Стандартная набивка сальника шибберно-ножевых задвижек СМО состоит из трех слоев с уплотнительным кольцом из ЭПДМ в середине.

Набивка обеспечивает герметичность уплотнения между корпусом и ножом. Набивка размещается в легкодоступном месте и может заменяться без снятия задвижки с трубопровода. Имеются различные типы набивок, поставляемые в зависимости от конкретной области применения задвижки:

- **промасленное х/б волокно (рекомендуется для гидравлических установок):** данная набивка состоит из х/б волокон, промасленных изнутри и снаружи. Это набивка общего назначения для различных гидравлических установок, таких как насосы или задвижки.

- **сухое х/б волокно:** данная набивка состоит из х/б волокон. Это набивка общего назначения для установок, работающих с твердыми веществами.

- **х/б волокно + ПТФЭ:** данная набивка состоит из плетенных х/б волокон, пропитанных изнутри и снаружи тефлоном (ПТФЭ). Это набивка общего назначения для различных гидравлических установок, таких как насосы или задвижки.

- **синтетическое волокно + ПТФЭ:** данная набивка состоит из плетенных синтетических волокон, пропитанных изнутри и снаружи тефлоном методом вакуумной дисперсии. Это набивка общего назначения для различных гидравлических установок, таких как насосы или задвижки. Подходит для любых жидкостей, в том числе очень агрессивных, включая концентрированные масла и окислители. Также подходит для жидкостей, содержащих твердые частицы во взвешенном состоянии.

- **графит:** данная набивка состоит из графитовых волокон высокой частоты. Набивка имеет диагональную систему переплетения и пропитана графитовой смазкой, что снижает ее пористость и повышает эффективность. Имеет широкий спектр применения, поскольку графит устойчив к воздействию пара, воды, масел, растворителей, щелочей и большинства кислот.

- **керамическое волокно:** данная набивка состоит из керамических волокон. Применяется в основном для воздуха или газов при высоких температурах и низких давлениях.

### Шток

Шток шибберно-ножевых задвижек СМО изготавливается из нержавеющей стали 18/8. Это обеспечивает его высокую прочность и отличную коррозионную стойкость. Конструкция задвижки предусматривает как выдвигной, так и невыдвигной шток. Конструкция с выдвигным штоком имеет защитный колпак.

### Сальник

Сальник обеспечивает равномерное поджатие и уплотнение набивки.

Обычно задвижки с чугунным корпусом комплектуются сальниковыми коробками из чугуна с шаровидным графитом (GGG50), а задвижки со стальным корпусом комплектуются сальниковыми коробками из стали, задвижки с корпусом из нержавеющей стали имеют сальниковые коробки также из нержавеющей стали CF8M.

### Приводы

Мы можем поставлять любые типы приводов, поскольку конструкция задвижек СМО обладает преимуществом полной взаимозаменяемости компонентов.

Конструкция задвижек позволяет клиенту самостоятельно менять привод, без каких-либо монтажных приспособлений.

#### Ручные:

Маховик с выдвигным штоком  
Маховик с невыдвигным штоком  
Маховик с цепью  
Рычаг  
Редуктор

#### Автоматические:

Электрический привод  
Пневмоцилиндр  
Гидроцилиндр



Маховик с невыдвигным штоком

Маховик с редуктором

С пневмоцилиндром

С электрическим приводом

С гидроцилиндром

## GD Маховик с выдвижным штоком

B = максимальная ширина задвижки (без привода)

D = максимальная высота задвижки (без привода)

### Опции:

- см. лист аксессуаров

### Компоненты привода:

- маховик
- шток
- гайка
- защитный колпак штока

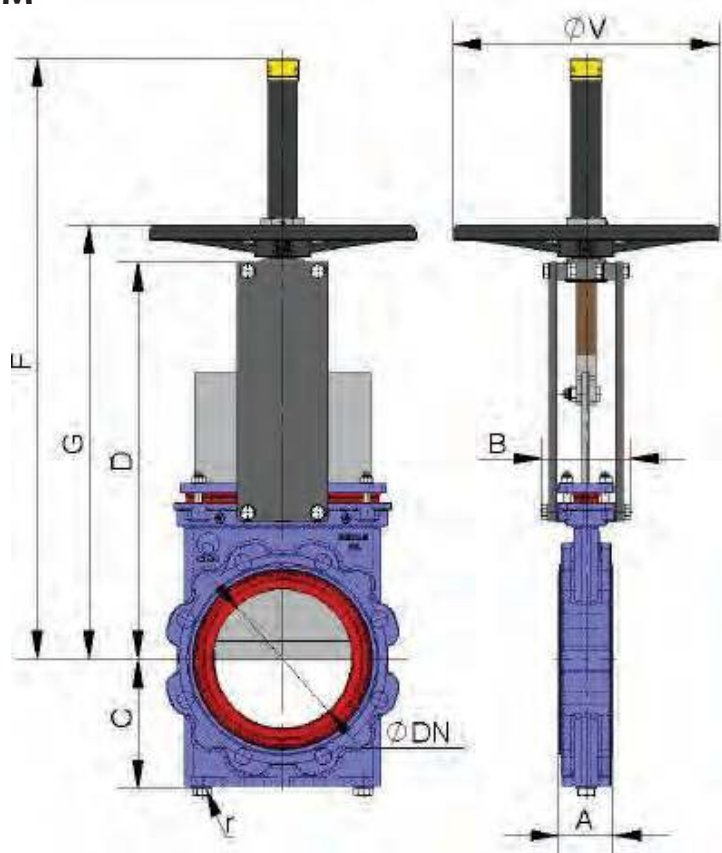

DN	ΔP (кг/см <sup>2</sup> )	СИЛА, Н	МОМЕНТ, Н•м	A	B	C	P	D	Hv	ØV	ВЕС кг	r (B.S.P.)
50	10	920	2	54	109	106	280	319	451	225	12	1/4"
65	10	1553	4	54	109	113	306	345	502	225	14	1/4"
80	10	2352	5	57	109	122	332	372	553	225	18	1/4"
100	10	3674	8	57	109	136	368	407	589	225	21	1/4"
125	10	5739	16	64	126	153	421	474	675	325	26	1/4"
150	10	8267	24	64	126	168	466	519	759	325	33	1/4"
200	10	14709	42	76	126	199	565	618	958	325	52	3/8"
250	10	23001	89	76	197	234	626	750	1127	450	74	1/2"
300	10	33156	129	83	197	272	739	838	1230	450	98	1/2"
350	10	45198	175	83	350	297	842	--	--	--	--	1/2"
400	10	59178	263	96	350	330	933	--	--	--	--	3/4"
450	10	74891	333	96	350	355	1019	--	--	--	--	3/4"
500	10	92469	506	121	380	391	1156	--	--	--	--	3/4"
600	10	133494	730	121	400	461	1338	--	--	--	--	1"
700	6	109909	601	182	400	534	1425	--	--	--	--	1"
750	6	126159	690	188	400	559	1520	--	--	--	--	1"
800	6	143530	931	206	400	584	1615	--	--	--	--	1"
900	6	182412	1183	225	400	649	1823	--	--	--	--	1"
1000	4	151073	980	240	440	699	1992	--	--	--	--	1"

Диаметры, превышающие указанные в таблице, поставляются по заказу.

## Маховик с невидвижным штоком

Применяется при наличии пространственных ограничений.

V = максимальная ширина задвижки (без привода)

D = максимальная высота задвижки (без привода)

### Опции:

- см. лист аксессуаров

### Компоненты привода:

- маховик
- шток
- гайка
- защитный колпак штока

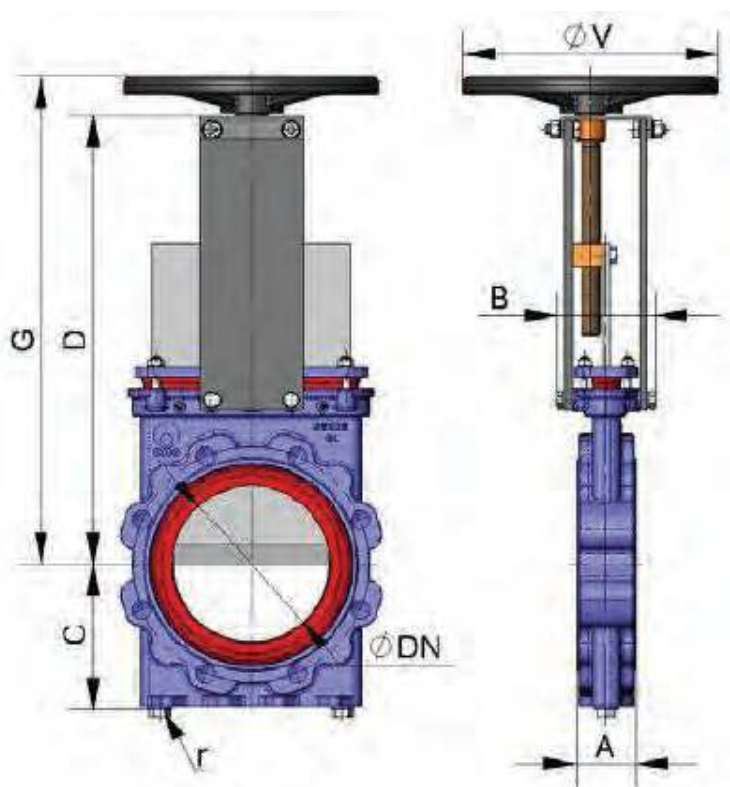

DN	ΔP (кг/см <sup>2</sup> )	СИЛА, Н	МОМЕНТ, Н•м	A	B	C	P	D	ØV	г (B.S.P.)
50	10	920	2	54	109	106	280	319	225	1/4"
65	10	1553	4	54	109	113	306	345	225	1/4"
80	10	2352	5	57	109	122	332	372	225	1/4"
100	10	3674	8	57	109	136	368	407	225	1/4"
125	10	5739	16	64	126	153	421	474	325	1/4"
150	10	8267	24	64	126	168	466	519	325	1/4"
200	10	14709	42	76	126	199	565	618	325	3/8"
250	10	23001	89	76	197	234	626	750	450	1/2"
300	10	33156	129	83	197	272	739	838	450	1/2"
350	10	45198	175	83	350	297	842	--	--	1/2"
400	10	59178	263	96	350	330	933	--	--	3/4"
450	10	74891	333	96	350	355	1019	--	--	3/4"
500	10	92469	506	121	380	391	1156	--	--	3/4"
600	10	133494	730	121	400	461	1338	--	--	1"
700	6	109909	601	182	400	534	1425	--	--	1"
750	6	126159	690	188	400	559	1520	--	--	1"
800	6	143530	931	206	400	584	1615	--	--	1"
900	6	182412	1183	225	400	649	1823	--	--	1"
1000	4	151073	980	240	440	699	1992	--	--	1"

Диаметр, превышающие указанные в таблице, предоставляются по заказу.

## GD Маховик-цепь

Используется в большинстве случаев для установок, расположенных на труднодоступных возвышенных участках, маховик располагается вертикально.

B = максимальная ширина задвижки (без привода)

D = максимальная высота задвижки (без привода)

### Опции:

- блокираторы
- удлинители: колонна, труба, опорные пластины и т.д.
- диаметры, превышающие указанные

### Компоненты привода:

- маховик
- шток
- гайка
- защитный колпак штока

Имеются в наличии диаметры от DN50 до DN1000, другие диаметры по заказу.

Начиная с диаметра DN350 привод с редуктором.

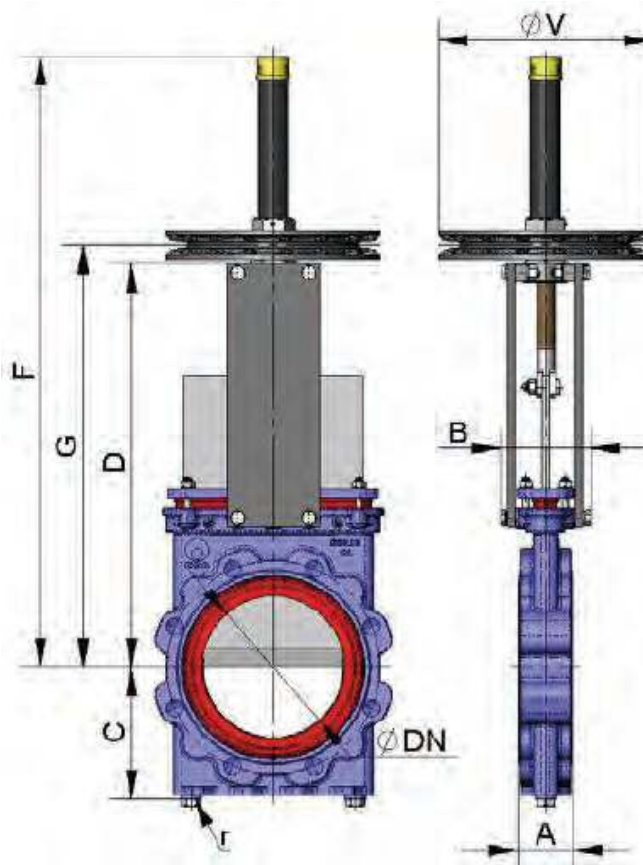

DN	ΔP (кг/см <sup>2</sup> )	СИЛА, Н	МОМЕНТ, Н·м	A	B	C	P	D	Hc	∅Vc	r (B.S.P.)
50	10	920	2	54	109	106	280	319	449	225	1/4"
65	10	1553	4	54	109	113	306	345	500	225	1/4"
80	10	2352	5	57	109	122	332	372	551	225	1/4"
100	10	3674	8	57	109	136	368	407	587	225	1/4"
125	10	5739	16	64	126	153	421	474	713	300	1/4"
150	10	8267	24	64	126	168	466	519	757	300	1/4"
200	10	14709	42	76	126	199	565	618	957	300	3/8"
250	10	23001	89	76	197	234	626	749	1125	402	1/2"
300	10	33156	129	83	197	272	739	837	1213	402	1/2"
350	10	45198	175	83	350	297	842	942	1384	402*	1/2"
400	10	59178	263	96	350	330	933	1033	1627	402*	3/4"
450	10	74891	333	96	350	355	1019	1119	1719	402*	3/4"
500	10	92469	506	121	380	391	1156	1256	1890	402*	3/4"
600	10	133494	730	121	400	461	1338	1438	2171	402*	1"
700	6	109909	601	182	400	534	1425	1525	2440	402*	1"
750	6	126159	690	188	400	559	1520	1620	2555	402*	1"
800	6	143530	931	206	400	584	1615	1715	2665	402*	1"
900	6	182412	1183	225	400	649	1823	1923	2823	402*	1"
1000	4	151073	980	240	440	699	1992	2092	3192	402*	1"

Диаметры, превышающие указанные в таблице, поставляются по заказу.

## Рычаг

Привод быстрого управления.

B = максимальная ширина задвижки (без привода)

D = максимальная высота задвижки (без привода)

Компоненты привода:

- рычаг
- стержень
- направляющая гильза
- внешние блокираторы для фиксации положения

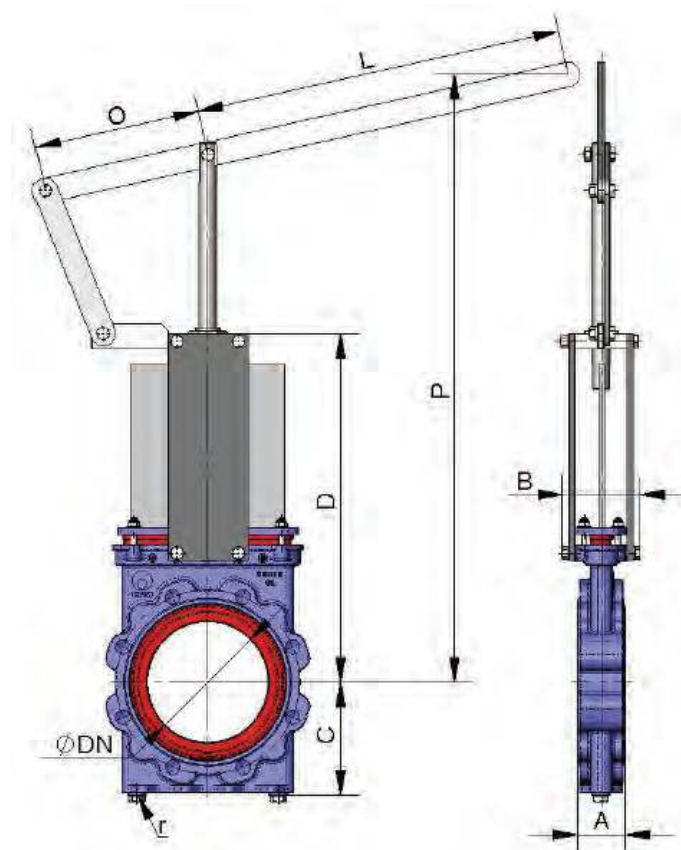

DN	$\Delta P$ (кг/см <sup>2</sup> )	СИЛА, Н	A	B	C	P	H <sub>p</sub>	G	H	r (B.S.P.)
50	10*	188*	54	109	106	280	543	155	325	1/4"
65	10*	316*	54	109	113	306	564	155	325	1/4"
80	10*	477*	57	109	122	332	587	155	325	1/4"
100	10*	745*	57	109	136	368	639	155	325	1/4"
125	10*	1162*	64	126	153	421	942	155	425	1/4"
150	10*	1673*	64	126	168	466	1002	155	425	1/4"
200	10*	2971*	76	126	199	565	1068	290	620	3/8"

Диаметры, превышающие указанные в таблице, поставляются по заказу.

## GD Редуктор

Рекомендуется для диаметров свыше DN350 и рабочих давлений свыше 3,5 кг/м<sup>2</sup>.

B = максимальная ширина задвижки (без привода)

D = максимальная высота задвижки (без привода)

### Опции:

- см. лист аксессуаров

### Компоненты привода:

- маховик
- шток
- конический редуктор

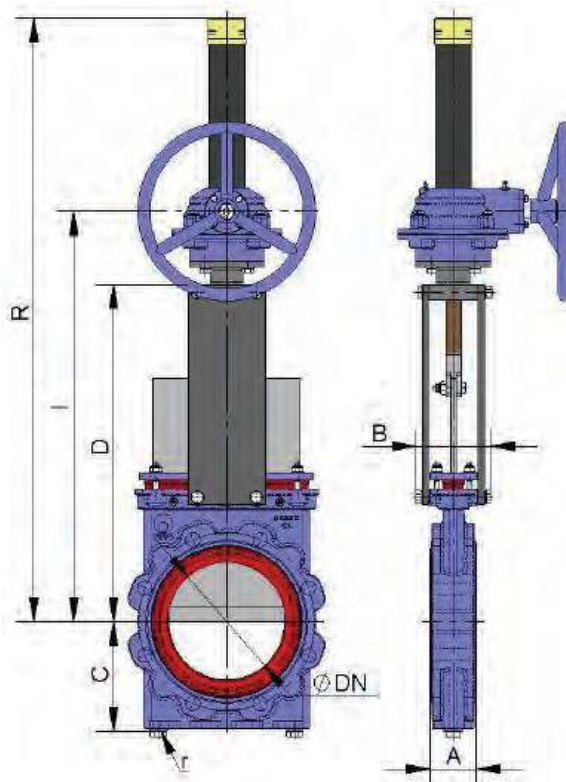

DN	$\Delta P$ (кг/см <sup>2</sup> )	СИЛА, Н	МОМЕНТ, Н•м	A	B	C	P	D	Hr	r (B.S.P.)
50	10	920	2	54	109	106	280	402	581	1/4"
65	10	1553	4	54	109	113	306	446	621	1/4"
80	10	2352	5	57	109	122	332	454	633	1/4"
100	10	3674	8	57	109	136	368	490	669	1/4"
125	10	5739	16	64	126	153	421	565	800	1/4"
150	10	8267	24	64	126	168	466	589	848	1/4"
200	10	14709	42	76	126	199	565	689	948	3/8"
250	10	23001	89	76	197	234	626	735	1119	1/2"
300	10	33156	129	83	197	272	739	833	1217	1/2"
350	10	45198	175	83	350	297	842	935	1384	1/2"
400	10	59178	263	96	350	330	933	1028	1627	3/4"
450	10	74891	333	96	350	355	1019	1120	1719	3/4"
500	10	92469	506	121	380	391	1156	1275	1889	3/4"
600	10	133494	730	121	400	461	1338	1457	2171	1"
700	6	109909	601	182	400	534	1530	1764	2440	1"
750	6	126159	690	188	400	559	1637	1860	2555	1"
800	6	143530	931	206	400	584	1733	1950	2807	1"
900	6	182412	1183	225	400	649	1954	2090	3148	1"
1000	4	151073	980	240	440	699	2160	2233	3579	1"
1100	4	183808	1192	240	440	730	2310	2446	3779	1 1/2"
1200	4	218843	1643	254	480	775	2551	2522	3807	1 1/2"
1300	4	258248	1939	254	480	805	2882	3053	4482	1 1/2"
1400	4	299637	2519	279	520	875	3250	3458	4952	1 1/2"

Диаметры, превышающие указанные в таблице, поставляются по заказу.



## Пневматический цилиндр двойного действия (давление воздуха: 6 кг/см<sup>2</sup>)

Давление подачи воздуха в цилиндр минимум 6 кг/см<sup>2</sup> и максимум 10 кг/см<sup>2</sup>, воздух должен быть сухим и содержать соответствующую смазку.

Для задвижек диаметром от DN50 до DN200 рубашка и крышки цилиндра изготавливаются из алюминия, шток цилиндра - из стали AISI304, поршень - из стали с эластомерным покрытием, а торцевые уплотнения - из нитрила.

Для задвижек диаметром свыше DN200 крышки цилиндра изготавливаются из чугуна с шаровидным графитом или углеродистой стали.

По заказу привод может быть изготовлен полностью из нержавеющей стали.

B=максимальная ширина задвижки (без привода)

D=максимальная высота задвижки (без привода)

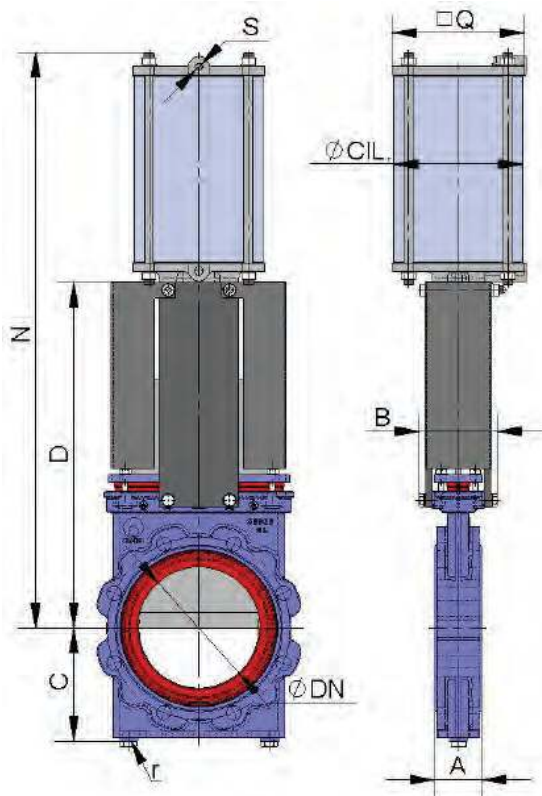

DN	ΔP (*) (кг/см <sup>2</sup> )	СИЛА, Н	A	B	C	P	Hn	J	Ø ЦИЛ.	Ø СТЕРЖНЯ	S (BSP)	ВЕС кг	г (B.S.P.)
50	10	920	54	109	106	280	475	96	80	20	1/4"	12	1/4"
65	10	1553	54	109	113	306	515	96	80	20	1/4"	14	1/4"
80	10	2352	57	109	122	332	555	115	100	20	1/4"	18	1/4"
100	10	3674	57	109	136	368	620	138	125	25	1/4"	23	1/4"
125	10	5739	64	126	153	421	700	175	160	30	1/4"	28	1/4"
150	10	8267	64	126	168	466	775	175	160	30	1/4"	38	1/4"
200	10	14709	76	126	199	565	940	218	200	30	3/8"	61	3/8"
250	10	23001	76	197	234	626	1140	270	250	40	3/8"	123	1/2"
300	10	33156	83	197	272	739	1300	382	300	45	1/2"	174	1/2"
350	10	45198	83	350	297	842	1485	444	350	45	1/2"	211	1/2"
400	10	59167	96	350	330	933	1655	508	400	50	1/2"	278	3/4"
450	10	74891	96	350	355	1019	1805	552	450	50	3/4"	368	3/4"
500	10	92453	121	380	391	1156	2000	612	500	50	3/4"	429	3/4"
600	10	133494	121	400	461	1338	2285	772	585	60	1"	503	1"
700	6	109856	182	400	534	1530	2495	772	635	60	1"	--	1"

Диаметры, превышающие указанные в таблице, предоставляются по заказу.

## GD Пневматический цилиндр одностороннего действия (давление воздуха: 6 кг/см<sup>2</sup>)

Давление подачи воздуха в цилиндр минимум 6 кг/см<sup>2</sup> и максимум 10 кг/см<sup>2</sup>, воздух должен быть сухим и содержать соответствующую смазку.

10 кг/см<sup>2</sup> – это максимально допустимое давление воздуха. Если давление воздуха меньше 6 кг/см<sup>2</sup>, необходимо обратиться за консультацией к техническому специалисту СМО.

Имеются в наличии нормально закрытые и нормально открытые пневмоприводы (закрывающая или открывающая пружина).

Рубашка цилиндра изготавливается из алюминия, крышки – из чугуна с шаровидным графитом, шток цилиндра – из стали AISI304, поршень – из стали с эластомерным покрытием, торцевые уплотнения – из нитрила, пружина – из стали.

Конструкция привода имеет прижину для задвижек диаметром до DN300. Для задвижек большего диаметра привод состоит из цилиндра двустороннего действия и баллона со сжатым воздухом. Запас воздуха в баллоне необходим для создания конечного толчка при отказе системы.

V=максимальная ширина задвижки (без привода)

D=максимальная высота задвижки (без привода)



Рис. 20

DN	ΔP (кг/см <sup>2</sup> )	СИЛА, Н	A	B	C	P	Hn	J	Ø ЦИЛ.	Ø СТЕРЖНЯ	S (BSP)	r (B.S.P.)
50	10	920	54	109	106	280	752	138	125	25	1/4"	1/4"
65	10	1553	54	109	113	306	794	138	125	25	1/4"	1/4"
80	10	2352	57	109	122	332	836	138	125	25	1/4"	1/4"
100	10	3674	57	109	136	368	906	175	160	30	1/4"	1/4"
125	10	5739	64	126	153	421	986	218	200	30	3/8"	1/4"
150	10	8267	64	126	168	466	1056	218	200	30	3/8"	1/4"
200	10	14709	76	126	199	565	1439	270	250	40	3/8"	3/8"

Диаметр, превышающий указанные в таблице, поставляются по заказу.

# Электропривод

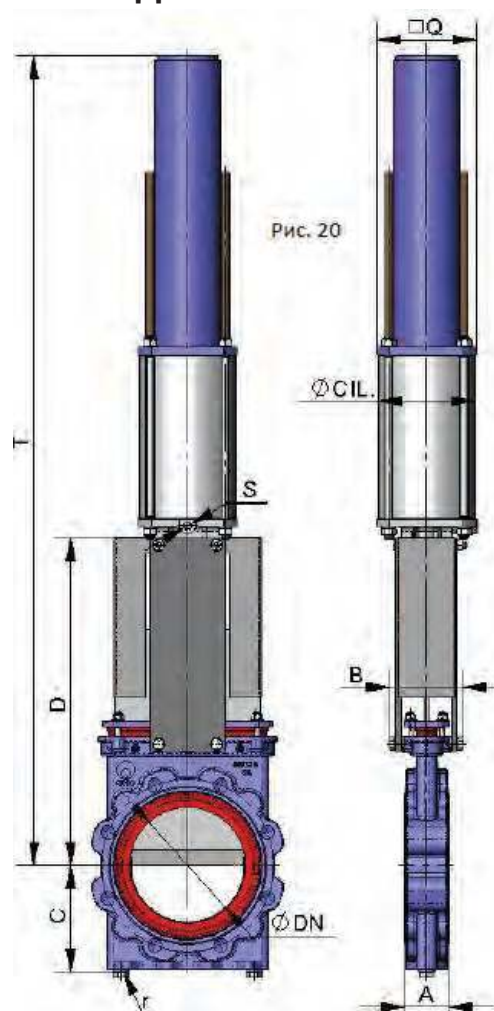
Это автоматический привод, состоящий из компонентов:

- электродвигатель
- шток
- траверса

Компоненты электродвигателя:

- Ручной аварийный маховик
- Концевые выключатели
- Ограничители крутящего момента

Опции:

- см. лист аксессуаров

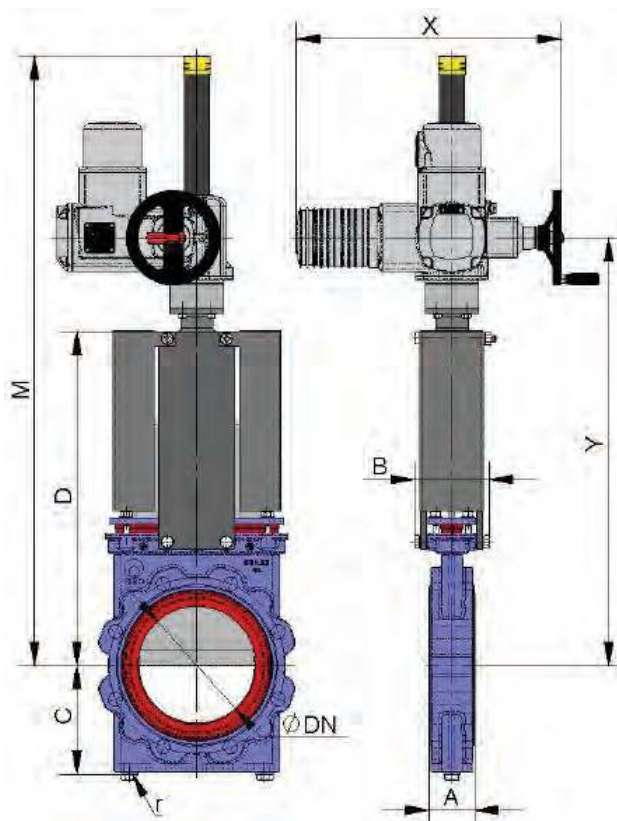

DN	$\Delta P$ (кг/см <sup>2</sup> )	СИЛА, Н	МОМЕНТ, Н•м	A	B	C	P	K	L	M	N	O	He	r (B.S.P.)
50	10	920	2	54	109	106	280	249	265	238	62	436	631	1/4"
65	10	1553	4	54	109	113	306	249	265	238	62	462	657	1/4"
80	10	2352	5	57	109	122	332	249	265	238	62	488	683	1/4"
100	10	3674	8	57	109	136	368	249	265	238	62	524	719	1/4"
125	10	5739	16	64	126	153	421	249	265	238	62	574	769	1/4"
150	10	8267	24	64	126	168	466	249	265	238	62	624	819	1/4"
200	10	14709	42	76	126	199	565	249	265	238	62	723	1033	3/8"
250	10	23001	89	76	197	234	626	254	283	248	65	781	1121	1/2"
300	10	33156	129	83	197	272	739	254	283	248	65	879	1219	1/2"
350	10	45198	175	83	350	297	842	249	265	407	82	975	1384	1/2"
400	10	59178	263	96	350	330	933	254	283	424	82	1078	1627	3/4"
450	10	74891	333	96	350	355	1019	254	283	424	82	1170	1719	3/4"
500	10	92469	506	121	380	391	1156	336	389	479	103	1338	1889	3/4"
600	10	133494	730	121	400	461	1338	336	389	479	103	1520	2171	1"
700	6	109909	601	182	400	534	1530	336	389	479	103	1831	2440	1"
750	6	126159	690	188	400	559	1637	336	389	479	103	1927	2555	1"
800	6	143530	931	206	400	584	1733	339	389	528	136	2017	2807	1"
900	6	182412	1183	225	400	649	1954	339	389	528	136	2157	3148	1"
1000	4	151073	980	240	440	699	2160	339	389	528	136	2300	3579	1"
1100	4	183808	1192	240	440	730	2310	339	389	528	136	2513	3779	1 1/2"
1200	4	218843	1643	254	480	775	2551	336	389	659	170	2589	3807	1 1/2"
1300	4	258248	1939	254	480	805	2882	336	389	659	170	3120	4482	1 1/2"
1400	4	299637	2519	279	520	875	3250	336	389	659	170	3525	4952	1 1/2"

Диаметры, превышающие указанные в таблице, поставляются по заказу.

## GD Гидравлический привод (давление масла: 135 кг/см<sup>2</sup>)

V=максимальная ширина задвижки (без привода)

D=максимальная высота задвижки (без привода)

Компоненты гидравлического привода:

- гидроцилиндр
- шток
- траверса

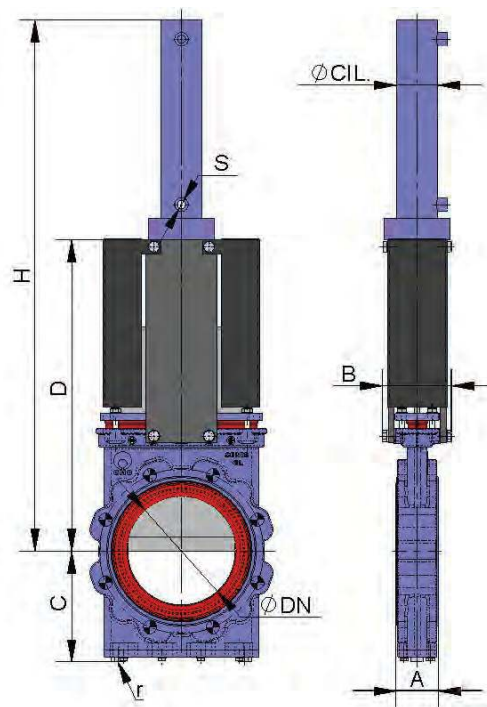

DN	ΔP (кг/см <sup>2</sup> )	СИЛА, Н	A	B	C	P	Hh	Ø ЦИЛ.	Ø СТЕРЖНЯ	S (BSP)	Объем масла, (дм <sup>3</sup> )	г (B.S.P.)
50	10	920	54	109	106	280	482	25	18	3/8"	0,04	1/4"
65	10	1553	54	109	113	306	524	25	18	3/8"	0,05	1/4"
80	10	2352	57	109	122	332	566	25	18	3/8"	0,05	1/4"
100	10	3674	57	109	136	368	615	32	22	3/8"	0,11	1/4"
125	10	5739	64	126	153	421	702	40	28	3/8"	0,19	1/4"
150	10	8267	64	126	168	466	789	50	28	3/8"	0,36	1/4"
200	10	14709	76	126	199	565	958	50	28	3/8"	0,47	3/8"
250	10	23001	76	197	234	626	1100	63	36	3/8"	0,91	1/2"
300	10	33156	83	197	272	739	1272	80	36	3/8"	1,73	1/2"
350	10	45198	83	350	297	842	1441	100	45	1/2"	3,1	1/2"
400	10	59178	96	350	330	933	1613	125	56	1/2"	5,55	3/4"
450	10	74891	96	350	355	1019	1766	125	56	1/2"	6,22	3/4"
500	10	92469	121	380	391	1156	1939	125	56	1/2"	6,99	3/4"
600	10	133494	121	400	461	1338	2273	160	70	1/2"	12,57	1"
700	6	109909	182	400	534	1530	2410	160	70	1/2"	14,58	1"
750	6	126159	188	400	559	1637	2576	160	70	1/2"	15,58	1"
800	6	143530	206	400	584	1733	2742	160	70	1/2"	16,69	1"
900	6	182412	225	400	649	1954	3053	200	90	1/2"	29,22	1"
1000	4	151073	240	440	699	2160	3322	160	70	1/2"	20,81	1"
1100	4	183808	240	440	730	2310	3685	200	90	1/2"	35,66	1 1/2"
1200	4	218843	254	480	775	2551	3919	200	90	1/2"	38,96	1 1/2"
1300	4	258248	254	480	805	2882	4565	200	90	1/2"	42,1	1 1/2"
1400	4	299637	279	520	875	3250	5035	220	90	1/2"	55,12	1 1/2"

Диаметры, превышающие указанные в таблице, поставляются по заказу.

## Размеры фланцевых соединений

EN 1092-2 PN10 DIN PN10 и ANSI B16.5 (класс 150)

DN	$\Delta P$ (кг/см <sup>2</sup> )	●	○	Метрика	P	ØK
50	10	4	-	M 16	14	125
65	10	4	-	M 16	14	145
80	10	8	-	M 16	14	160
100	10	8	-	M 16	14	180
125	10	8	-	M 16	15	210
150	10	8	-	M 20	15	240
200	10	8	-	M 20	17	295
250	10	12	-	M 20	17	350
300	10	12	-	M 20	20	400
350	10	12	4	M 20	21	460
400	10	12	4	M 24	23	515
450	10	16	4	M 24	24	565
500	10	16	4	M 24	25	620
600	10	16	4	M 27	26	725
700	6	20	4	M 27	26	840
750	6	20	4	M 30	26	900
800	6	20	4	M 30	26	950
900	6	24	4	M 30	26	1050
1000	6	24	4	M 33	27	1160
1100	6	28	4	M 33	27	1270
1200	6	28	4	M 36	29	1380
1300	6	28	4	M 36	29	1490
1400	6	24	12	M 39	30	1590

Другие стандарты присоединения:

DIN PN 6, DIN PN 16, DIN PN25, стандарт JIS,  
австралийский стандарт, британский стандарт.

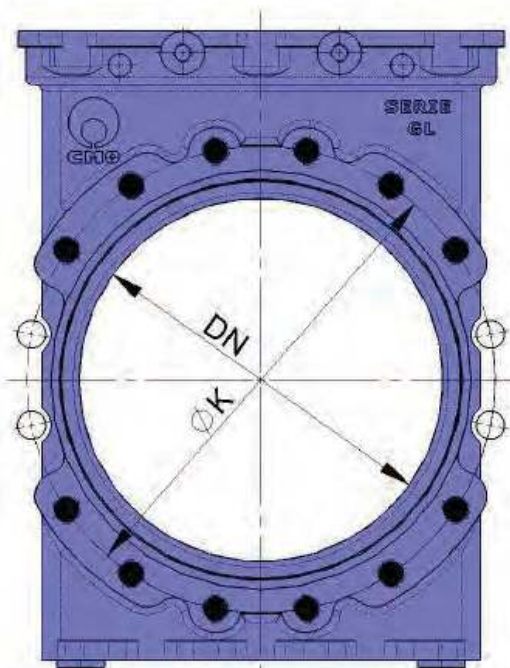

- Несквозное резьбовое отверстие
- Сквозное резьбовое отверстие

